

Modulare LCD Console Schnellanleitung Installation

Es ist SEHR wichtig, dass Sie die Installation exakt nach den unten stehenden Anweisungen durchführen. Das beschleunigt und erleichtert den Prozess!

Die Installation sollte von 2 Personen durchgeführt werden.

1. Überprüfen Sie den Kartoninhalt auf Vollständigkeit.
2. Schalten Sie alle Geräte vor Beginn der Installation aus.
3. Der Abstand zwischen den vorderen und hinteren 19" Einbauschiene muss im Bereich 570 ~ 870 mm für die 15" und 17" Terminals und 650 ~ 950 mm für die 19" Terminals liegen.
4. Achten Sie auf zuverlässige elektrische Erdung der 19" Komponenten.

Inhalt des Hardware Installation Kit:

1. Seitliche Montageschienen x 2

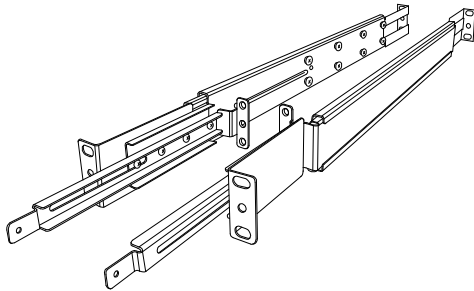

2. Blockierer x 2 (rechts und links)

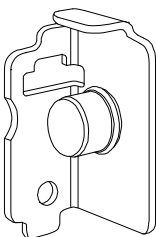

3. Schraube x 2



4. Senkschraube (Länge 6mm) x 6



5. Schlüssel x 2

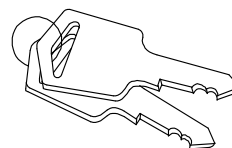

Tested to comply with FCC Standards
For Commercial Use Only!

Installationsreihenfolge:

1. Passen Sie die Länge der Montageschienen dem Abstand zwischen vorderer und hinterer 19" Schiene an

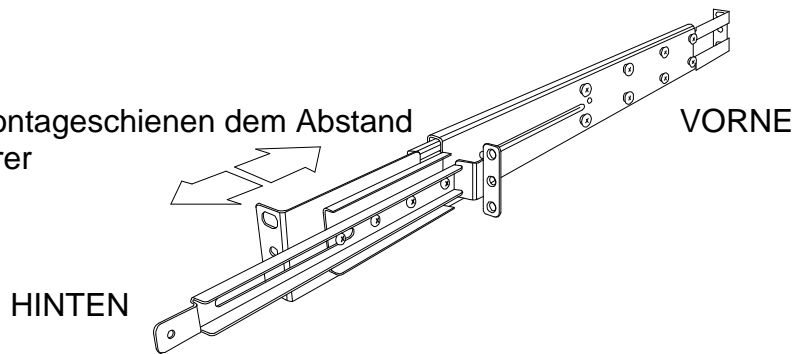

2. Schrauben Sie die Montageschiene vorne und hinten im Rack fest

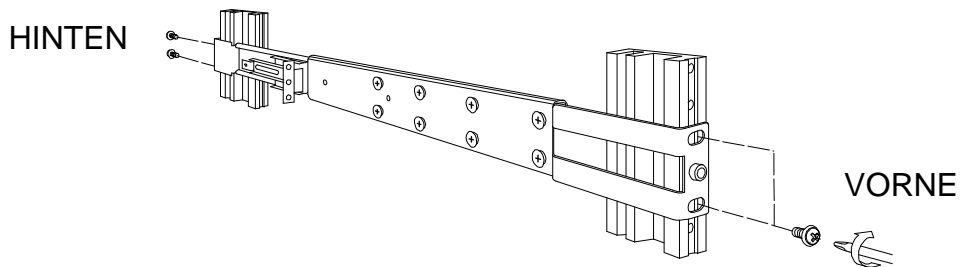

3. Wiederholen Sie die Schritte 1 und 2 für die andere Seite
4. Schieben Sie nun das LCD Terminal / die Konsole von vorne in die Schienen ein und bis nach hinten durch
- 5.

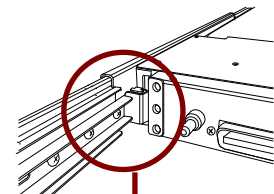
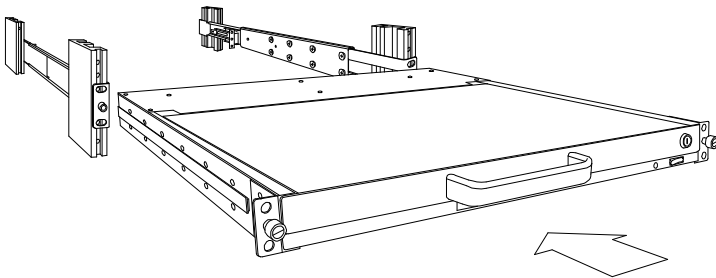

6. Schrauben Sie die beiden Blockierer auf beiden Seiten an der Rückseite fest. Achten Sie auf die Einbaurichtung.

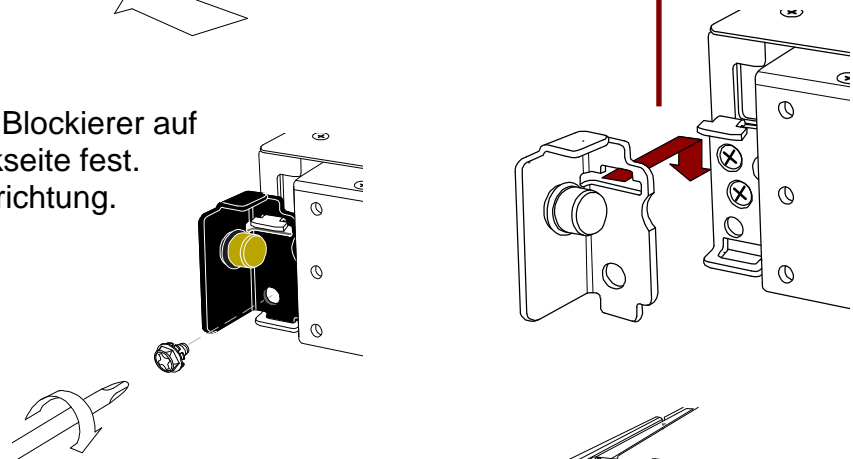

7. Schrauben Sie die hintere Schiene mit je 3 Senkschrauben fest. Diese dient zum Einbau eines optionalen modularen KVM Switch.

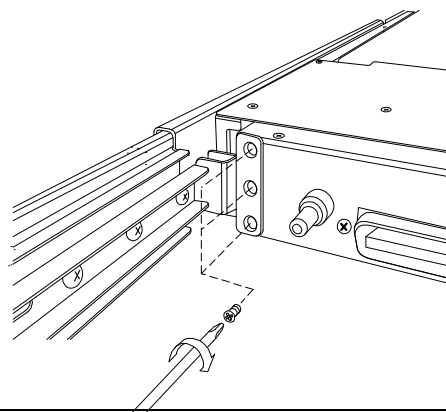

Tested to comply with FCC Standards
For Commercial Use Only!